



DURATION[®] SERIES SHINGLES

INSTALLATION INSTRUCTIONS

Instrucciones para la instalación

TruDefinition[®] Duration[®]
Designer Colors
Collection Shingles

TruDefinition[®] Duration[®]
Shingles

TruDefinition[®] Duration[®]
COOL Plus Shingles

TruDefinition[®] Duration[®]
COOL Shingles

TruDefinition[®] Duration
MAX[®]

Duration[®] Premium
Shingles



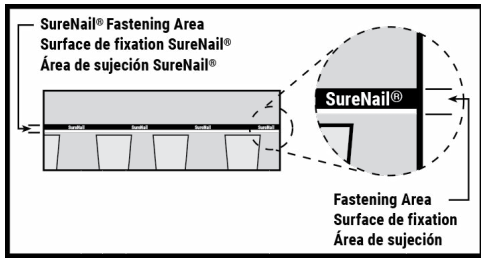

CAUTION: DO NOT MIX MATERIAL BEARING

CAUTION: DO NOT MIX MATERIAL BEARING DIFFERENT LOT NUMBERS, REFER TO THE LOT NUMBERS LOCATED ON THE SIDE OF THE BUNDLE

PRECAUCIÓN: PRECAUCIÓN: NO MEZCLE MATERIALES CON DIFERENTES NÚMEROS DE LOTE, CONSULTE LOS NÚMEROS DE LOTE UBICADOS EN EL COSTADO DEL PAQUETE.

Application Instructions

Before installing this product, check local building codes for roofing requirements.

These shingles are designed for new or reroofing work over any properly built and supported wood roof deck having adequate nail holding capacity and a smooth surface. Must comply with local building codes.

Precautionary Note:

The manufacturer will not be responsible for problems resulting from any deviation from the application instructions and the following precautions:

- **Roof Top Loading:** Lay shingle bundles flat. Do not bend over the ridge.
- **Cold Weather Installation (Below 40F):**
 - All field shingles must be installed with a slight gap no more than 1/16 inch on all end/butt joints.
 - This ensures that any expansion of the shingles which may occur in warmer weather will not cause the shingles to buckle against one another.
 - All shingles installed on the perimeter of the roof must be hand-sealed with four 1 inch dabs of ASTM D4586-compliant asphalt cement. See **Fig. 4B**
 - This protects against wind uplift which may occur when the temperature is too low for the adhesive strip of the shingles to activate.
- **Roof Deck:** Minimum 6 inch roof deck boards, minimum 3/8 inch plywood, minimum 7/16 inch OSB sheathing spaced minimum 1/8 inch and maximum 1/4 inch.

Regardless of deck type used, the roofing installer must:

1. Install the deck material in compliance with the APA – The Engineered Wood Association and local code requirements.
2. Prevent the wood deck from getting wet before, during and after installation.

- **Ventilation:** Must comply with local building codes.
- **Handling:** Use extra care in handling shingles when the temperature is below 40°F.
- **Storage:** Store in a covered, ventilated area at a maximum temperature of 110°F. Bundles should be stacked flat. Do not store near steam pipes, radiators, etc.
- **Fastener Requirement:** Use galvanized steel, stainless steel or aluminum nails minimum 12 gauge shank and 3/8 inch diameter head. Owens Corning Roofing recommends that fasteners comply with ASTM F1667. Must comply with local building codes.

All fasteners must penetrate at least 3/4 inch into the wood deck or completely through the deck by a minimum of 1/4 inch.

Notice: Owens Corning Roofing requires the use of nails as the method of attaching shingles to wood decking.

Instrucciones para la instalación

Antes de instalar este producto, verifique los códigos de construcción locales para saber cuáles son los requisitos del techo.

Estas tejas están diseñadas para trabajos de techado nuevo o para la reconstrucción de un techo antiguo que posea una plataforma de madera adecuada, con capacidad para sostener clavos y con una superficie lisa. Debe cumplir con los requisitos de los códigos de construcción locales.

Nota de precaución:

El fabricante no se hará responsable de los problemas que puedan surgir si no se siguen las instrucciones para la colocación y las siguientes precauciones:

- **Carga de tejados:** Coloque los paquetes de tejas en posición horizontal. No los doble sobre la cumbre.
- **Instalación en climas fríos (por debajo de 40 °F):**
 - Todas las tejas de campo deben instalarse con un espacio de no más de 1/16 pulgada en todas las juntas de extremos/tope.
 - Esto garantiza que cualquier expansión de la teja que pueda producirse en climas más cálidos no provoque que las tejas se deformen una contra la otra.
 - Todas las tejas instaladas en el perímetro del techo deben sellarse a mano con cuatro toques de 1 pulgada de cemento asfáltico que cumpla con la norma ASTM D4586. Consulte la **Fig. 4B**
 - Esto protege contra la elevación por el viento, que puede ocurrir cuando la temperatura es demasiado baja para que se active la tira adhesiva de las tejas.
- **Cubierta del techo:** Tablas de cubierta con un mínimo de 6 pulgadas, madera contrachapada de 3/8 pulgadas como mínimo, revestimiento OSB de 7/16 pulgadas como mínimo con un espacio de 1/8 pulgadas como mínimo de y 1/4 pulgadas como máximo.

Independientemente del tipo de cubierta utilizada, el instalador de tejados debe:

1. Instalar el material de la cubierta de acuerdo con los requisitos de la Engineered Wood Association (APA) y los códigos locales.
2. Evitar que la cubierta de madera se moje antes, durante y después de la instalación.

- **Ventilación:** Debe cumplir con los códigos de edificación locales.
- **Manipulación:** Tenga especial cuidado al manipular tejas cuando la temperatura sea inferior a 40 °F.
- **Almacenamiento:** Conserve en un área cubierta y ventilada a una temperatura máxima de 110 °F. Los paquetes deben apilarse planos. No lo almacene cerca de tuberías de vapor, radiadores, etc.
- **Requisito de sujeción:** Utilice clavos de acero galvanizado, acero inoxidable o aluminio con un grosor mínimo de calibre 12 y una cabeza de 3/8 pulgadas de diámetro. Tejados Owens Corning recomienda que los sujetadores cumplan con la norma ASTM F1667. Debe cumplir con los códigos de edificación locales.

Todos los sujetadores deben penetrar al menos 3/4 pulgadas en la cubierta de madera o atravesarla completamente por un mínimo de 1/4 pulgadas.

Aviso: Owens Corning Roofing exige el uso de clavos como método preferido para fijar tejas a plataformas de madera.

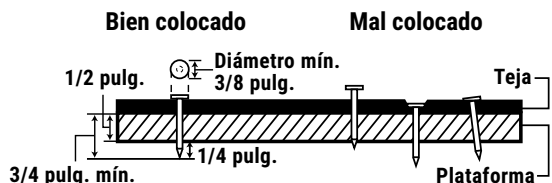
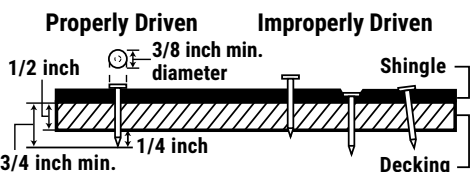

1 Self-Adhered Ice & Water Barrier

Use an Owens Corning® Self-Adhered Ice & Water Barrier on the eaves in all regions of the country where roofs have had a history of water backup due to ice dams. Apply starting at the eaves edge and extend upslope a minimum of 24 inches from the interior wall line, measured horizontally. Follow underlayment manufacturer's installation instructions and local building codes. Most applications will require 2 courses of self-adhered underlayment. See **Fig. 1**.

Barrera autoadherente contra el hielo y el agua

Utilice una barrera autoadherente contra el hielo y el agua Owens Corning® en los aleros de todas las regiones del país donde los techos hayan tenido antecedentes de acumulación de agua debido a la formación de barreras de hielo. Aplique comenzando por la cornisa del alero y extienda hacia arriba un mínimo de 24 pulgadas desde la línea de la pared interior, medido horizontalmente. Siga las instrucciones de instalación del fabricante de la base y los códigos de edificación locales. La mayoría de las aplicaciones requerirán 2 capas de base autoadherente. Consulte la **Fig. 1**.

Fig. 1 Self-Adhered Ice & Water Barrier
Barrera autoadhesiva resistente al hielo y al agua

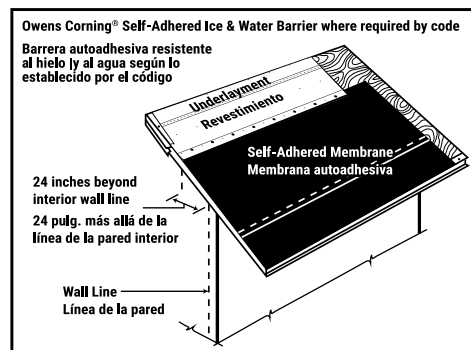

2 Synthetic Underlayment

Standard Slopes 4:12 and Greater:

Use an Owens Corning® RhinoRoof® or Titanium® Synthetic Underlayment or equivalent underlayment meeting ASTM D8257. Follow underlayment manufacturer's application instructions and local building codes. See **Fig. 2**.

Base impermeabilizante sintética

Pendientes estándar de 4:12 y superiores:

Utilice una base sintética Owens Corning® RhinoRoof® o Titanium®, o una base equivalente que cumpla con la norma ASTM D8257. Siga las instrucciones de aplicación del fabricante de la base y los códigos de edificación locales. Consulta la **Fig. 2**.

Fig. 2 Synthetic Underlayment Standard Slope
Membrana impermeabilizante sintética - Pendiente estándar

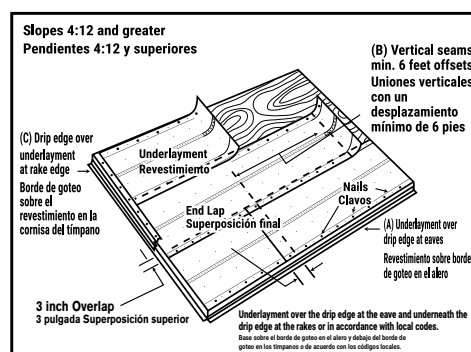

3 Synthetic Underlayment

Low Slope – 2:12 to Less than 4:12:

Option 1: Install 2 layers of Owens Corning®, RhinoRoof®, or Titanium® Synthetic Underlayment or equivalent underlayment meeting ASTM D8257. Underlayment must be installed per the manufacturer's application instructions and local building codes. Each underlayment course must be overlapped a minimum of 1/2 the width of the underlayment course below, plus 2 inches, or in accordance with local codes. See **Fig. 3**.

Membrana impermeabilizante sintética

Baja pendiente, de 2:12 a menos de 4:12:

Opción 1: Instale 2 capas de la base sintética Owens Corning®, RhinoRoof® o Titanium®, o una base equivalente que cumpla con la norma ASTM D8257. La base debe instalarse según las instrucciones de aplicación del fabricante y los códigos de edificación locales. Cada hilera de base debe superponerse al menos 1/2 del ancho de la capa de base inferior, más 2 pulgadas, o de acuerdo con los códigos locales. Consulte la **Fig. 3**.

Fig. 3 Synthetic Underlayment Low Slope
Membrana impermeabilizante sintética - Pendiente baja

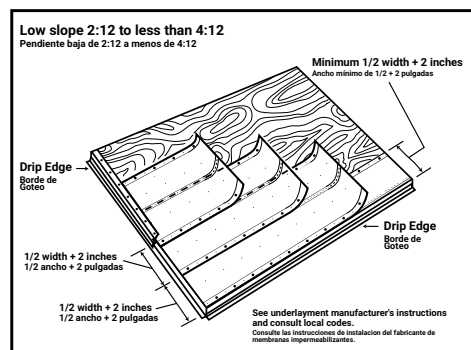

Option 2: Install Owens Corning® Self-Adhered Ice & Water Barrier or equivalent with a standard overlap of 3 inches and metal drip edge. See **Fig. 3A**.

Opción 2: Instale la barrera autoadherente contra el hielo y el agua Owens Corning® o una solución equivalente con un solapamiento estándar de 3 pulgadas y un borde de goteo metálico. Consulte la **Fig. 3A**.

Fig. 3A Self-Adhered Ice & Water Barrier Low Slope
Barrera autoadhesiva resistente al hielo y al agua - Pendiente baja

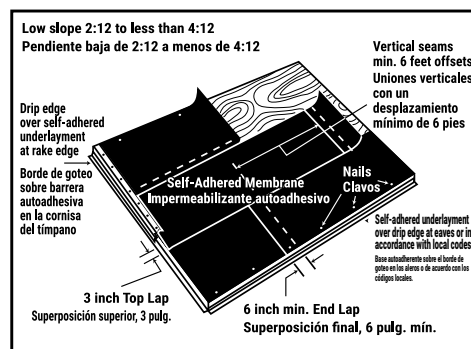

4 Shingle Fastening Pattern

Standard Fastening Pattern:

Fasteners must be placed in the SureNail® Technology fastening area. See Fig. 4.

Six Nail Fastening Pattern:

Use 6 fasteners. See Fig. 4A.

Mansard or Steep Slope Fastening Pattern:

Place fasteners 6 1/8 inches from bottom edge to penetrate both layers of the shingle. Fasteners should be located 6 1/8 inches above the butt edge of the shingle, regardless of whether they are in the granules or the SureNail® Technology fastening area. See Fig. 4B.

REQUIRED: For slopes exceeding 60 degrees or 21 inches per foot, install 6 fasteners and 4 spots of asphalt roof cement per shingle. Immediately install a 1 inch diameter spot of asphalt roof cement under each shingle tab, centered 2 inches up from the bottom edge of the shingle tab. Center asphalt roof cement 2 inches up from bottom edge of shingle tab. See Fig. 4B.

Where required, asphalt Roof Cement shall meet ASTM D4586 Type I or II.

Note: Please be aware that excessive amounts of asphalt roof cement may blister the shingle.

Starter Course:

Use an Owens Corning® Starter product. Trim 6 1/2 inches off the rake or hip end of the starter course shingle and overhang the drip edge along the rake and eaves edge 1/4 to 3/4 inch, and continue across the roof. Use 5 fasteners for each shingle, placed 2 to 3 inches from leading edge. See Fig. 5. Shingles must extend a minimum of 1/2 inch and no more than 1 inch from rake and eaves edge. They may be left flush with the drip edge if it is "D, F, or T"-style.

Field Starter:

The only approved method of using a Duration shingle as a starter is as follows: cut the exposure section of the shingle off entirely with a straight horizontal cut. Lay the makeshift starter with the SureNail Strip along the leading edge of the roof; this will provide a clean surface to which the overlying shingle can adhere. (See Fig. 5). Fasten with 5 ASTM D1667F compliant roofing nails, spaced equally across the width of the shingle.



Shingle Side View

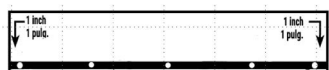

Patrón de sujeción de las tejas

Esquema de sujeción estándar:

Los sujetadores deben colocarse en la área para clavado SureNail® Technology. Ver la Fig. 4.

Esquema de sujeción de seis clavos:

Para un esquema de sujeción de 6 clavos. Ver la Fig. 4A.

Esquema de sujeción en mansarda o pendiente pronunciada:

Coloque los sujetadores a 6 1/8 pulg. del borde inferior para asegurar ambas capas de la teja. Los sujetadores deben colocarse a 6 1/8 pulgadas por encima del extremo inferior de la teja, sin importar si es sobre los granulos o el área de sujeción SureNail® Technology. Ver la Fig. 4B.

REQUISITOS: En el caso de las pendientes que superen los 60 grados o 21 pulgadas por pie, utilice seis sujetadores y cuatro puntos de cemento asfáltico para techos por teja. Aplique inmediatamente un punto de cemento asfáltico para techos de 1 pulgada de diámetro debajo de cada lengüeta de las tejas. Coloque el cemento asfáltico para techos a 2 pulgadas del borde inferior de la lengüeta de la teja. Ver la Fig. 4B.

Cuando sea necesario, el cemento asfáltico para techos debe cumplir con la norma ASTM D4586 Tipo I o II.

Nota: Tenga en cuenta que una cantidad excesiva de cemento asfáltico para techos puede deformar la teja.

Hilera inicial:

Utilice un producto de hilera inicial Owens Corning®. Recorte 6 1/2 pulgadas del extremo del timpano o la limatesa de las tejas de la hilera inicial y deje sobresalir el borde de goteo a lo largo de la cornisa del timpano y el alero entre 1/4 y 3/4 pulgadas, y continúe a lo largo del techo. Use 5 sujetadores para cada teja, colocados a una distancia de entre 2 y 3 pulgadas del borde delantero. Consulte la Fig. 5. Las tejas deben extenderse un mínimo de 1/2 pulgada y no más de 1 pulgada desde la cornisa del timpano y el alero. Pueden dejarse al ras con el borde de goteo si es de tipo "D, F o T".

Iniciador de campo:

El único método aprobado para utilizar una teja Duration como iniciador es el siguiente: corte completamente la sección expuesta de la teja con un corte horizontal recto. Coloque el iniciador improvisado con la tira SureNail a lo largo del borde delantero del techo; esto proporcionará una superficie limpia a la que se puede adherir la teja superpuesta. (Consulte la Fig. 5). Ajustelo con 5 clavos para techado que cumplan con la norma ASTM D1667F, espaciados equitativamente a lo largo del ancho de la teja.



Vue latérale des bardeaux

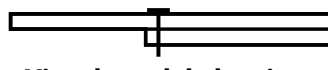

Vista lateral de la teja

Fig. 4 Standard Fastening Pattern
Esquema de instalación estándar

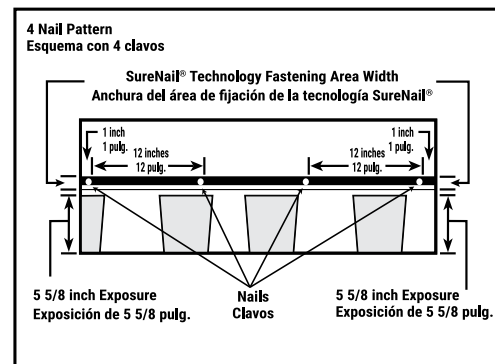

Fig. 4A Six Nail Fastening Pattern
Esquema de instalación con seis clavos

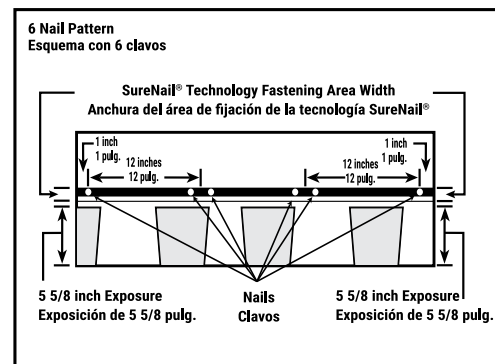

Fig. 4B Mansard or Steep Slope Fastening Pattern
Esquema de instalación en pendientes pronunciadas o mansardas

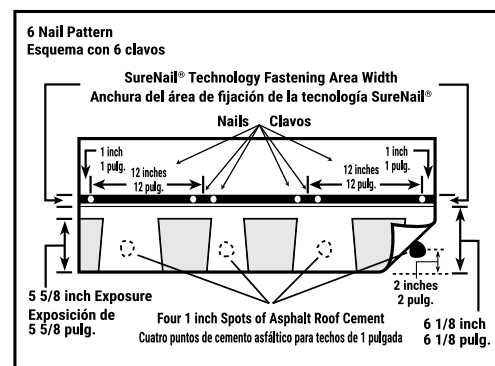
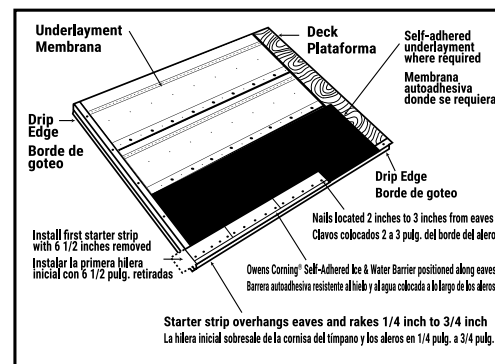

Fig. 5 Starter Strip Shingle Eaves Application
Aplicación de las tejas para la hilera inicial en el alero



5 Shingle Application

Duration Series shingles are applied with a 6 1/2 inch offset, with 5 5/8 inch exposure, over prepared roof deck, starting at the bottom of the roof and working across and up. This will blend shingles from one bundle into the next and minimize any normal shade variation. Application with offsets of 4 inches to 8 inches are also acceptable. Shingles and fasteners must be installed to ensure that end joints are no closer than 2 inches from the fastener in the shingle below and the offsets are not less than 4 inches in all succeeding courses.

First Course: Apply first course starting with a full shingle even with the cut rake or hip edge of the starter course. See **Fig. 5A**. Fasten securely according to fastening instructions. See **Fig. 4**.

Second Course: Remove 6 1/2 inches of the first shingle and apply the remaining piece over and above the first course shingle and flush with edge of the first course with 5 5/8 inch exposure. See **Fig. 5B**. Fasten securely according to fastening instructions. See **Fig. 4**.

Third Course: Remove 13 inches of the first shingle and apply the remaining piece over and above the second course shingle flush with edge of the second course with 5 5/8 inch exposure. See **Fig. 5C**. Fasten securely according to fastening instructions. See **Fig. 4**.

Fourth Course: Remove 19 1/2 inches of the first shingle and apply the remaining piece over and above the third course shingle and flush with edge of the third course with 5 5/8 inch exposure. See **Fig. 5D**. Fasten securely according to fastening instructions. See **Fig. 4**.

Fifth Course: Remove 26 inches of the first shingle and apply the remaining piece over and above the fourth course shingle and flush with edge of the fourth course with 5 5/8 inch exposure. See **Fig. 5E**. Fasten securely according to fastening instructions. See **Fig. 4**.

Sixth Course: Remove 32 1/2 inches of the first shingle and apply the remaining piece over and above the fifth course shingle and flush with edge of the fifth course with 5 5/8 inch exposure. See **Fig. 5F**. Fasten securely according to fastening instructions. See **Fig. 4**.

Succeeding Courses: For succeeding courses, repeat instructions for the first through sixth course above. See **Fig. 5G**.

Instalación de las tejas

Las tejas de la serie Duration se aplican con un desfase de 6 1/2 pulgadas, con una exposición de 5 5/8 pulgadas sobre una cubierta de tejado preparada comenzando en la parte inferior del tejado y trabajando a lo largo y hacia arriba. Esto mezclará las tejas de un paquete a otro y minimizará cualquier variación normal del tono. También se acepta la aplicación con desfases de 4 a 8 pulgadas. Las tejas y los sujetadores deben instalarse para garantizar que las juntas de los extremos no estén a menos de 2 pulgadas del sujetador en la teja debajo y que los desfases no estén a menos de 4 pulgadas en todas las hileras subsecuentes.

Primera hilera: Aplique la primera hilera comenzando con una teja completa, nivelada con la cornisa del timpano o la limatesa del iniciador. Consulte la **Fig. 5A**. Sujete firmemente de acuerdo con las instrucciones de sujeción. Consulte la **Fig. 4**.

Segunda hilera: Quite 6 1/2 pulgadas de la primera teja y aplique la pieza restante sobre la teja de la primera hilera y al ras con el borde de la primera hilera con una exposición de 5 5/8 pulgadas. Consulte la **Fig. 5B**. Sujete firmemente de acuerdo con las instrucciones de sujeción. Consulte la **Fig. 4**.

Tercera hilera: Quite 13 pulgadas de la primera teja y aplique la pieza restante sobre la teja de la segunda hilera al ras con el borde de la segunda hilera con una exposición de 5 5/8 pulgadas. Consulte la **Fig. 5C**. Sujete firmemente de acuerdo con las instrucciones de sujeción. Consulte la **Fig. 4**.

Cuarta hilera: Quite 19 1/2 pulgadas de la primera teja y aplique la pieza restante sobre la teja de la tercera hilera y al ras con el borde de la tercera hilera con una exposición de 5 5/8 pulgadas. Consulte la **Fig. 5D**. Sujete firmemente de acuerdo con las instrucciones de sujeción. Consulte la **Fig. 4**.

Quinta hilera: Quite 26 pulgadas de la primera teja y aplique la pieza restante sobre la teja de la cuarta hilera y al ras con el borde de la cuarta hilera con una exposición de 5 5/8 pulgadas. Consulte la **Fig. 5E**. Sujete firmemente de acuerdo con las instrucciones de sujeción. Consulte la **Fig. 4**.

Sexta hilera: Quite 32 1/2 pulgadas de la primera teja y aplique la pieza restante sobre la teja de la quinta hilera y al ras con el borde de la quinta hilera con una exposición de 5 5/8 pulgadas. Consulte la **Fig. 5F**. Sujete firmemente de acuerdo con las instrucciones de sujeción. Consulte la **Fig. 4**.

Hileras subsecuentes: Para hileras subsecuentes, repita las instrucciones de arriba de la primera a la sexta hilera. Consulte la **Fig. 5G**.

Fig. 5A Shingle Application
Instalación de tejas

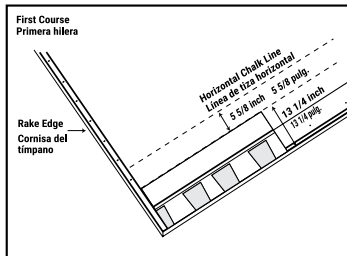

Fig. 5B Shingle Application
Instalación de tejas

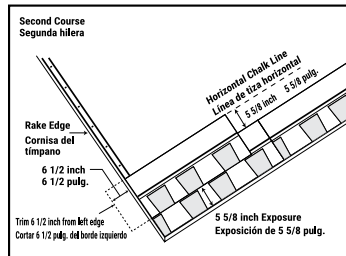

Fig. 5C Shingle Application
Instalación de tejas

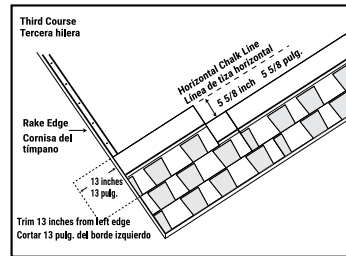

Fig. 5D Shingle Application
Instalación de tejas

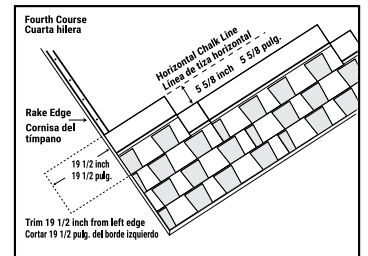

Fig. 5E Shingle Application
Instalación de tejas

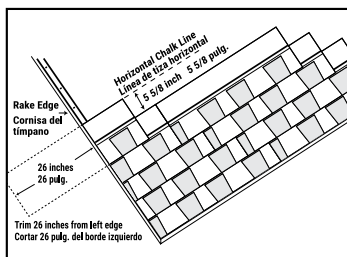

Fig. 5F Shingle Application
Instalación de tejas

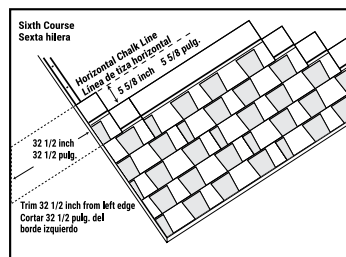
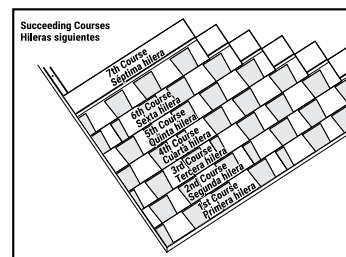

Fig. 5G Shingle Application
Instalación de tejas



6 Valley Construction

Closed-Cut Valley:

A closed-cut valley can be used as an alternative to woven and open valley and is applied as follows:

- Lay a 36 inch wide valley liner of self-adhered underlayment or equivalent. A 36 inch wide minimum 50 lb. smooth surface roll roofing complying with ASTM D3909 or ASTM D6380, can also be used as a valley liner.
- Lay all shingles on one side of valley and across center-line of valley a minimum of 12 inches; the first course on both sides should be woven.
- Fasten a minimum of 6 inches away from center-line on each side of valley.
- Strike a chalk line 2 inches from the center-line of the unshingled side.
- Apply shingles on the unshingled side up to the chalk line and trim the excess off, taking care not to cut the underlying shingles.
- Clip upper corner of these shingles and install a 3 to 4 inch wide, continuous bead of roofing cement.
- Press shingles firmly into cement. Both woven and metal valleys are acceptable alternatives. See **Fig. 6**.

For California-Cut Valley, see technical bulletin at www.owenscorning.com.

Construcción de limahoyas

Limahoya cubierta:

Es posible usar como alternativa una limahoya cubierta en lugar de una limahoya entramada o descubierta, y se aplica de la siguiente manera:

- Coloque un revestimiento de valle de 36 pulgadas de ancho de base autoadherente o equivalente. También se puede utilizar como revestimiento del valle un tejado enrollable de superficie lisa de 36 pulgadas de ancho y 50 lb como mínimo que cumpla con las normas ASTM D3909 o ASTM D6380.
- Coloque todas las tejas en un lado de la limahoya y atravesando la línea central de la limahoya un mínimo de 12 pulgadas.
- Sujete a una distancia mínima de 6 pulgadas de la línea central a cada lado de la limahoya.
- Con una tiza, trace una línea a 2 pulgadas de la línea central del lado que no tenga tejas.
- Coloque las tejas sobre el lado que no tenga tejas hasta llegar a la línea de tiza y haga un recorte cuidando de no cortar las tejas que se encuentran por debajo.
- Recorte la esquina superior de estas tejas e instale una tira continua de 3 a 4 pulgadas de ancho de cemento asfáltico. Presione firmemente las tejas contra el cemento.
- Es aceptable utilizar tanto limahoyas metálicas como tejidas. Ver la **Fig. 6**.

Para una limahoya tipo California, consulte el Boletín técnico en www.owenscorning.com.

Fig. 6 Closed-Cut Valley Construction
Construcción del valle con corte cerrado

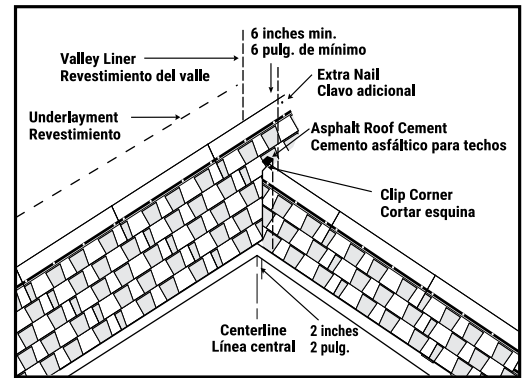

7 Step Flashing

Step flashing should be a corrosion resistant metal and should be a minimum of 4 inches by 4 inches by 8 inches, and 2 inches wider than the exposure of the shingle exposure where roof intersects with or meets vertical sidewalls or chimneys. Check local building codes. For additional flashing details, go to www.owenscorning.com. See **Fig. 7**.

Tapajuntas escalonados

Los tapajuntas escalonados deben ser de un metal resistente a la corrosión y deben ser de un mínimo de 4 pulgadas por 4 pulgadas por 8 pulgadas, y 2 pulgadas más anchos que la exposición de la teja donde el techo se cruza con paredes laterales verticales o chimeneas, o se encuentra con ellas. Consulte los códigos de construcción locales. Para ver más detalles de los tapajuntas, visite www.owenscorning.com. Consulte la **Fig. 7**.

Fig. 7 Step Flashing
Tapajuntas escalonado

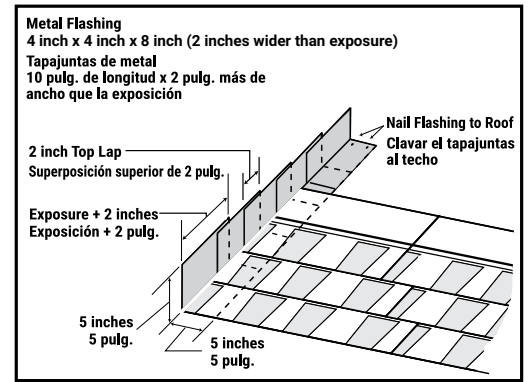

8 Hip & Ridge Application

Use an Owens Corning® Hip & Ridge Shingle color that best complements the field shingle color. Follow specific application instructions as printed on the Hip & Ridge Shingle package. See **Fig. 8**.

Aplicación para limatesa y cumbre

Utilice un color de teja para limatesa y cumbre Owens Corning® que complemente mejor el color de la teja de campo. Siga las instrucciones específicas de aplicación que se indican en el paquete de tejas de limatesa y cumbre. Ver la **Fig. 8**.

Fig. 8 Hip & Ridge Application
Instalación de caballetes y cumbres

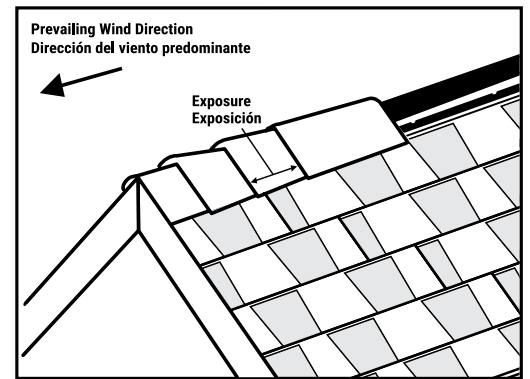



OWENS CORNING ROOFING AND ASPHALT, LLC
ONE OWENS CORNING PARKWAY
TOLEDO, OH 43659 USA

1-800-438-7465 (1-800-GET-PINK®)
www.owenscorning.com

Pub. No. 10014283-K. Printed in U.S.A. May 2026.
THE PINK PANTHER™ & © 1964–2026 Metro-Goldwyn-Mayer Studios Inc.
All Rights Reserved. The color PINK is a registered trademark of Owens Corning.
© 2026 Owens Corning. All Rights Reserved.