



TECHNICAL BULLETIN

INSTALLATION OF SOLAR MOUNTS AND OWENS CORNING LIMITED WARRANTIES

SUPERSEDES PREVIOUS BULLETINS

Approved Flashing Solar Mounts:

IronRidge® FlashFoot®, IronRidge® FlashVue®, Pegasus™ Solar Comp Mount, SnapNrack™ Ultra Rail, UNIRAC® Flashkit Pro

Approved Flashless Solar Mounts:

IronRidge QuickMount® HUG®, K2 Multi Mount, Unirac Stronghold™ Butyl

Flashing mount application during asphalt shingle installation:

- Once the roof has been removed, make sure the deck is acceptable for the installation of the self-adhered underlayment and areas are completely dry and free from debris.
- Cut and install the self-adhered underlayment in manageable lengths as per the installation instructions to avoid buckling and mole runs. Keep in mind, self-adhered underlayment must be installed on the entire slope/s where solar panel arrays are located.
- Once the self-adhered underlayment is installed, make sure a weighted roller, or push broom is used for adhesion purposes.
- Begin the installation of the shingles until you get to the area where the mounts will be installed.
- Install shingles until the head-lap reaches the mount.
- Drill pilot hole in rafters, then fill with sealant meeting ASTM D4586. Follow the mount manufacturer's install instructions for pilot hole sizing.
- Apply a 1/8" bead of sealant meeting ASTM D4586 to the bottom side of the flashing before installing, leaving approximately 2" on the bottom center of the flashing without sealant as a weep hole for any water or moisture to escape. Secure mount. See Figure 1.
- (Optional): If needed, cut shingles around the mount/flashing, leaving 1/8"-1/4" gap around the mount to allow shingles to relax and serve as a self-clean out for debris.
- Ensure the bottom of the flashing extends a minimum of 1" onto the exposure part of the shingle below.
- (Optional): A screw or spiral/ring shank nail with a rubber grommet can be used to secure the bottom edge of the flashing.
- Be mindful that when the roof pitch is steeper or during hot weather that it is easier to scuff or damage the roof and precautions should be taken to protect the shingles.
- Any damaged shingles will need to be replaced.

Flashing mount application on existing asphalt shingles:

- Now that the roof has been installed per Owens Corning's requirements of the Platinum or Preferred Solar PROtect™ limited warranty it's time to get started with the mount installation.
- Once you have located the mount locations, it's time to break the thermal seal between the shingles.

Please contact 1-800-GET-PINK (1-800-438-7465) for additional information, or email Answers.Roofing@owenscorning.com

Disclaimer of Liability

Technical information contained herein is furnished without charge or obligation and is given and accepted at recipient's sole risk. Because conditions of use may vary and are beyond our control, Owens Corning makes no representation about, and is not responsible or liable for the accuracy or reliability of data associated with particular uses of any product described herein.



OWENS CORNING ROOFING AND APSHALT, LLC
ONE OWENS CORNING PARKWAY
TOLEDO, OHIO 43659
1-800-GET-PINK®
www.owenscorning.com



TECHNICAL BULLETIN

INSTALLATION OF SOLAR MOUNTS AND OWENS CORNING LIMITED WARRANTIES

SUPERSEDES PREVIOUS BULLETINS

- Take a flat bar or nail bar and gently pry the shingle up, starting from the bottom edge end joint lifting carefully to not damage the shingle above or below. Damaged shingles must be replaced. Slide the nail bar to either side slowly breaking the seal. Mornings or cool days usually are the optimal time for this process.
- Once the seal has been broken, dry fit the flashing ensuring no nails are obstructing the flashing from sliding up and underneath the shingles above.
- If nails obstruct the flashing, pull the nails out carefully as not to damage the shingles above. If nails are removed to avoid obstruction, the existing holes in the roofing materials and deck will need to be sealed with roofing cement meeting ASTM D4586 before the flashing is installed. See Figure 1.
- (Optional): Once any nails have been removed and flashing slides up free of obstruction, dry fit and cut the shingles around the flashing, leaving a 1/8"-1/4" gap around the penetration so the shingles can lay flat and serve as a self-clean out.
- Ensure the bottom of the flashing extends a minimum of 1" onto the exposure part of the shingle below.
- Drill pilot hole in rafters, then fill with sealant meeting ASTM D4586. Follow the mount manufacturer's install instructions for pilot hole sizing.
- Apply a 1/8" bead of sealant meeting ASTM D4586 around the flashing, leaving a 2" gap in the sealant at the bottom center of the flashing that will serve as a weep hole for any water or moisture to escape. See Figure 1.
- Lift the shingles and install the flashing underneath the row of shingles directly up slope from the pilot hole.
- (Optional): As an option a screw or spiral/ring shank nail with a rubber grommet can be used to secure the bottom edge of the flashing.
- Once the flashing and shingles have been installed, lift the shingles where the seal was broken and apply 4 dabs of roofing cement meeting ASTM D4586 to every full shingle approximately 1 1/2" above the SureNail fabric or nail zone.
- Be mindful that when the roof pitch is steeper or during hot weather that it is easier to scuff or damage the roof and precautions should be taken to protect the shingles.

Note: You must be an Owens Corning Roofing Platinum or Preferred Contractor in good standing with a Solar PROtect™ designation to qualify to offer a Platinum or Preferred Solar PROtect™ limited warranty.

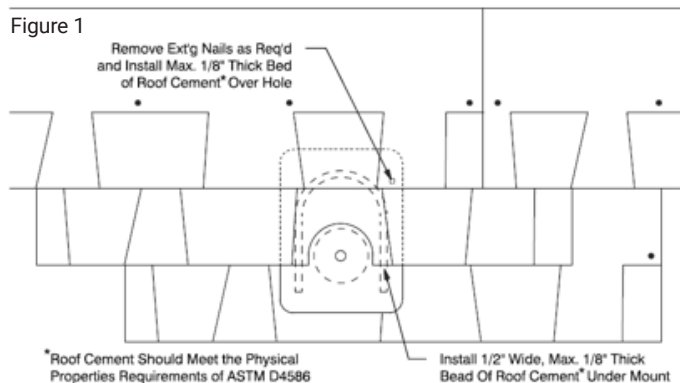

Please contact 1-800-GET-PINK (1-800-438-7465) for additional information, or email Answers.Roofing@owenscorning.com

Disclaimer of Liability

Technical information contained herein is furnished without charge or obligation and is given and accepted at recipient's sole risk. Because conditions of use may vary and are beyond our control, Owens Corning makes no representation about, and is not responsible or liable for the accuracy or reliability of data associated with particular uses of any product described herein.



OWENS CORNING ROOFING AND APSHALT, LLC
ONE OWENS CORNING PARKWAY
TOLEDO, OHIO 43659
1-800-GET-PINK®
www.owenscorning.com



TECHNICAL BULLETIN

INSTALLATION OF SOLAR MOUNTS AND OWENS CORNING LIMITED WARRANTIES

SUPERSEDES PREVIOUS BULLETINS

Approved Flashless Solar Mounts: IronRidge QuickMount® HUG®, K2 Multi Mount, Unirac Stronghold™ Butyl

Flashless mount application on asphalt shingles:

- Now that the roof has been installed per Owen's Corning requirements of the Platinum or Preferred Solar PROtect limited warranty it's time to get started with the mount installation.
- Snap chalk lines to establish straight rows for mount alignment.
- Locate and mark rafter positions, then mark mount locations to ensure each mount will be securely fastened into a rafter (direct-to-deck mounting is NOT permitted).
- Clean mount locations with a brush to remove dirt or debris and confirm the surface is dry.
- Remove the release liner from the bottom of the mount and place the mount in position.
- Apply firm, even pressure to activate the adhesive; DO NOT reposition mount once adhered.
- Install manufacturer-required hardware, making at least two fastener contacts with the rafter.
 - Refer to the mount manufacturer's rafter-attached installation guidelines for:
 - Minimum edge distance from edge of rafter
 - Hardware sequencing in the case that the rafter is missed on initial installation (do not remove hardware; install more screws until a successful rafter installation is achieved)
 - Torque guidelines
 - Any other manufacturer required specifications.
- Additional requirements:
 - Mounts MUST be rafter mounted. No direct-to-deck mounting is allowed.
 - Install mounts on a single shingle course only. If mounts are installed straddling both the overlay and underlay courses, ensure the maximum step between them does not exceed 1/8"
 - Minimize placement over shingle keyways and butt joints. If unavoidable, follow mount manufacturer's instructions to ensure a successful installation is achieved.
 - Once mounts are placed, they must remain in place. Pre-applied adhesive is strong and will damage the shingle if removed. If you must remove the mount, the shingle must be replaced.
 - Never remove hardware after installation.
 - Use manufacturers provided/ recommended corrosion resistance fasteners and washers.
 - Do not use red chalk on roofs as it stains permanently.

Please contact 1-800-GET-PINK (1-800-438-7465) for additional information, or email Answers.Roofing@owenscorning.com

Disclaimer of Liability

Technical information contained herein is furnished without charge or obligation and is given and accepted at recipient's sole risk. Because conditions of use may vary and are beyond our control, Owens Corning makes no representation about, and is not responsible or liable for the accuracy or reliability of data associated with particular uses of any product described herein.



OWENS CORNING ROOFING AND APSHALT, LLC
ONE OWENS CORNING PARKWAY
TOLEDO, OHIO 43659
1-800-GET-PINK®
www.owenscorning.com



BOLETÍN TÉCNICO

INSTALACIÓN DE MONTAJES SOLARES Y GARANTÍAS LIMITADAS DE OWENS CORNING

SUSTITUYE A LOS BOLETINES ANTERIORES

Montajes solares con tapajuntas aprobados:
IronRidge® FlashFoot®, IronRidge® FlashVue®, Pegasus™ Solar Comp Mount,
SnapNrack™ Ultra Rail, UNIRAC® Flashkit Pro
Monturas solares aprobadas sin tapajuntas:
IronRidge QuickMount® HUG®, K2 Multi Mount, Unirac Stronghold™ Butyl

Aplicación de montajes con tapajuntas durante la instalación de tejas asfálticas:

- Una vez retirado el techo, asegúrese de que la plataforma sea aceptable para la instalación del contrapiso autoadherido y que las áreas estén completamente secas y libres de residuos.
- Corte e instale el contrapiso autoadherido en longitudes manejables según las instrucciones de instalación para evitar que se doble y que se formen masas. Tenga en cuenta que el contrapiso autoadherido debe instalarse en todas las pendientes donde se encuentran los paneles solares.
- Una vez instalado el contrapiso autoadherido, asegúrese de utilizar un rodillo con peso o una escoba de empuje para fines de adhesión.
- Comience la instalación de las tejas hasta llegar al área donde se instalarán los soportes.
- Instale las tejas hasta que la lengüeta del cabezal llegue al montaje.
- Taladre el orificio piloto en las vigas y luego llene con un sellador que cumpla con la norma ASTM D4586. Siga las instrucciones de instalación del fabricante del soporte para determinar el tamaño del orificio piloto.
- Aplique un cordón de 1/8" de sellador que cumpla con la norma ASTM D4586 en la parte inferior del vierteaguas antes de instalarlo, dejando aproximadamente 2" en la parte central inferior del parpadeo sin sellador como orificio de drenaje para que escape agua o humedad. Montaje seguro. Consulta la Figura 1.
- (Opcional): Si es necesario, corte las tejas alrededor del soporte/vierteaguas, dejando un espacio de 1/8"-1/4" alrededor del soporte para permitir que las tejas se relajen y que sirva como limpieza automática para residuos.
- Asegúrese de que la parte inferior del parpadeo se extienda un mínimo de 1" sobre la parte expuesta de la teja inferior.
- (Opcional): Se puede utilizar un clavo de vástago espiral/anillado con un ojal de goma para fijar el borde inferior del vierteaguas.
- Tenga en cuenta que cuando la pendiente del tejado es más pronunciada o cuando hace calor, es más fácil rayar o dañar el tejado y deben tomarse precauciones para proteger las tejas.
- Cualquier teja dañada deberá reemplazarse.

Aplicación de montajes con tapajuntas sobre tejas asfálticas existentes:

- Ahora que el techo se ha instalado según los requisitos de Owens Corning de la garantía limitada Platinum o Preferred Solar PROtect™, es hora de empezar con la instalación del soporte.
- Una vez que haya localizado las ubicaciones del soporte, es hora de romper el sello térmico entre las tejas.

Para obtener más información, llama al teléfono 419-248-6557.
Correo electrónico: Answers.Roofing@owenscorning.com

Exención de responsabilidad

La información técnica incluida en este documento se brinda sin cargo ni obligación y se proporciona y acepta bajo el exclusivo riesgo del destinatario. Debido a que las condiciones de uso pueden variar y están fuera de nuestro control, Owens Corning no se hace responsable de la exactitud o confiabilidad de los datos asociados con usos particulares de cualquier producto descrito en el presente documento.



OWENS CORNING SCIENCE AND TECHNOLOGY, LLC
 ONE OWENS CORNING PARKWAY
 TOLEDO, OHIO 43659
 1-800-GET-PINK®
www.owenscorning.com



BOLETÍN TÉCNICO

INSTALACIÓN DE MONTAJES SOLARES Y GARANTÍAS LIMITADAS DE OWENS CORNING

SUSTITUYE A LOS BOLETINES ANTERIORES

- Tome una barra plana o una barra de clavos y haga palanca suavemente en la teja hacia arriba, empezando desde el extremo inferior de la junta levantando con cuidado para no dañar la teja por encima o por debajo. Las tejas dañadas deben sustituirse. Deslice la barra de clavos hacia cualquiera de los lados rompiendo lentamente el sello. Por lo general, las mañanas o los días fríos son el momento óptimo para este proceso.
- Una vez roto el sello, coloque en seco el vierteaguas asegurándose de que ningún clavo obstruya el vierteaguas para que no se deslice hacia arriba ni debajo de las tejas superiores.
- Si los clavos obstruyen el vierteaguas, tire de los clavos con cuidado para no dañar las tejas de arriba. Si se retiran los clavos para evitar obstrucciones, los orificios existentes en los materiales y la cubierta del techo deberán sellarse con cemento para techos que cumpla con la norma ASTM D4586 antes de instalar el vierteaguas. Consulta la Figura 1.
- (Opcional): Una vez que se hayan quitado los clavos y las láminas se hayan deslizado sin obstrucciones, ajuste en seco y corte las tejas alrededor de las láminas, dejando un espacio de 1/8"-1/4" alrededor de la penetración para que las tejas puedan quedar planas y sirvan como autolimpieza.
- Asegúrese de que la parte inferior del parpadeo se extienda un mínimo de 1" sobre la parte expuesta de la teja inferior.
- Taladre el orificio piloto en las vigas y luego llene con un sellador que cumpla con la norma ASTM D4586. Siga las instrucciones de instalación del fabricante del soporte para determinar el tamaño del orificio piloto.
- Aplique un cordón de 1/8" de sellador que cumpla con la norma ASTM D4586 alrededor del vierteaguas, dejando un espacio de 2" en el sellador en el centro inferior del vierteaguas que servirá como orificio de drenaje para que escape el agua o la humedad. Consulta la Figura 1.
- Levante las tejas e instale el vierteaguas debajo de la fila de tejas directamente en pendiente ascendente desde el orificio piloto.
- (Opcional): Como opción, se puede utilizar un clavo de mango espiral/anillo con un ojal de goma para asegurar el borde inferior del vierteaguas.
- Una vez que se hayan instalado las tejas y el vierteaguas, levante las tejas donde se rompió el sello y aplique 4 toques de cemento para techos que cumplan con la norma ASTM D4586 a cada teja completa aproximadamente 1 1/2" por encima de la zona de tela SureNail o zona de enclavado.
- Tenga en cuenta que cuando la pendiente del tejado es más pronunciada o cuando hace calor, es más fácil rayar o dañar el tejado y deben tomarse precauciones para proteger las tejas.

Nota: Debe ser un contratista de Owens Corning Roofing Platinum o Preferred en buenos términos con una designación Solar PROtect™ para poder ofrecer una garantía limitada Platinum o Preferred Solar PROtect™.

Figura 1

Retire los clavos existentes según sea necesario e instale una capa máxima de 1/8" de cemento para techos sobre el orificio.

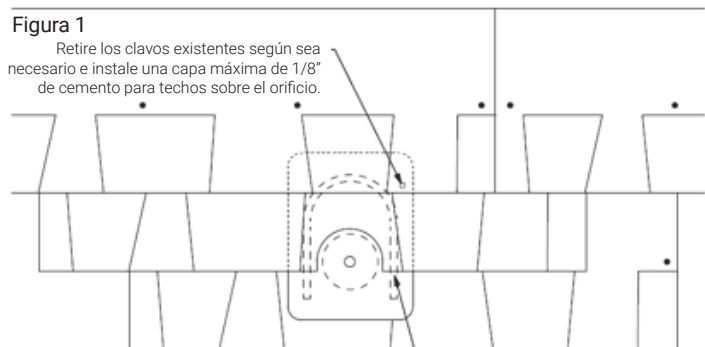

* El cemento para techos debe cumplir con los requisitos de propiedades físicas de la norma ASTM D4586.

Instale un cordón de cemento para techos* de 1/2" de ancho y máximo 1/8" de espesor debajo de la montura.

Para obtener más información, llama al teléfono 419-248-6557.
Correo electrónico: Answers.Roofing@owenscorning.com

Exención de responsabilidad

La información técnica incluida en este documento se brinda sin cargo ni obligación y se proporciona y acepta bajo el exclusivo riesgo del destinatario. Debido a que las condiciones de uso pueden variar y están fuera de nuestro control, Owens Corning no se hace responsable de la exactitud o confiabilidad de los datos asociados con usos particulares de cualquier producto descrito en el presente documento.



OWENS CORNING SCIENCE AND TECHNOLOGY, LLC
ONE OWENS CORNING PARKWAY
TOLEDO, OHIO 43659
1-800-GET-PINK®
www.owenscorning.com

Publicación N.º 10026725-B. Impreso en EE. UU. Enero de 2026. THE PINK PANTHER™ & © 1964-2026 Metro-Goldwyn-Mayer Studios Inc. Todos los derechos reservados. El color PINK es una marca comercial registrada de Owens Corning. © 2026 Owens Corning. Todos los derechos reservados.



BOLETÍN TÉCNICO

INSTALACIÓN DE MONTAJES SOLARES Y GARANTÍAS LIMITADAS DE OWENS CORNING

SUSTITUYE A LOS BOLETINES ANTERIORES

Monturas solares aprobadas sin tapajuntas:

IronRidge QuickMount® HUG®, K2 Multi Mount, Unirac Stronghold™ Butyl

Aplicación de montura sin tapajuntas en tejas asfálticas:

- Ahora que el techo ha sido instalado según los requisitos de Owens Corning para la garantía limitada Platinum o Preferred Solar PROtect, es momento de comenzar con la instalación de los montajes.
- Marque líneas con tiza para establecer filas rectas para la alineación de los montajes.
- Ubique y marque las posiciones de las vigas, luego marque los puntos donde se colocarán los montajes para asegurar que cada uno quede firmemente fijado a una viga (no se permite montaje directo al entablado).
- Limpie los puntos de instalación con un cepillo para retirar suciedad o residuos y confirme que la superficie esté seca. Remove the release liner from the bottom of the mount and place the mount in position.
- Aplique presión firme y uniforme para activar el adhesivo; NO reposicione el montaje una vez adherido.
- Instale el hardware requerido por el fabricante, asegurando al menos dos puntos de fijación en la viga.
 - Consulte las guías de instalación del fabricante para montajes fijados a vigas, incluyendo:
 - Distancia mínima desde el borde de la viga
 - Secuencia de instalación del hardware en caso de no acertar la viga en la instalación inicial (no retire el hardware; instale más tornillos hasta lograr una fijación correcta a una viga)
 - Guías de torque
 - Cualquier otra especificación requerida por el fabricante.
- Requisitos adicionales:
 - Los montajes DEBEN instalarse sobre vigas. No se permite montaje directo al entablado.
 - Instale los montajes en una sola hilera de tejas. Si un montaje queda colocado sobre la capa superior e inferior, asegúrese de que la diferencia de nivel entre ambas no exceda 1/8" (3 mm).
 - Minimice la instalación sobre uniones o espacios entre tejas. Si no es posible evitarlo, siga las instrucciones del fabricante para asegurar una instalación exitosa.
 - Una vez colocados, los montajes deben permanecer en su lugar. El adhesivo preaplicado es fuerte y dañará la teja si se retira. Si es necesario remover un montaje, deberá reemplazarse la teja.
 - Nunca retire el hardware después de instalado.
 - Use los tornillos y arandelas provistos o recomendados por el fabricante con resistencia a la corrosión.
 - No utilice tiza roja en los techos, ya que deja manchas permanentes.

Para obtener más información, llama al teléfono 419-248-6557.

Correo electrónico: Answers.Roofing@owenscorning.com

Exención de responsabilidad

La información técnica incluida en este documento se brinda sin cargo ni obligación y se proporciona y acepta bajo el exclusivo riesgo del destinatario. Debido a que las condiciones de uso pueden variar y están fuera de nuestro control, Owens Corning no se hace responsable de la exactitud o confiabilidad de los datos asociados con usos particulares de cualquier producto descrito en el presente documento.



OWENS CORNING SCIENCE AND TECHNOLOGY, LLC
ONE OWENS CORNING PARKWAY
TOLEDO, OHIO 43659
1-800-GET-PINK®
www.owenscorning.com

Publicación N.º 10026725-B. Impreso en EE. UU. Enero de 2026. THE PINK PANTHER™ & © 1964-2026 Metro-Goldwyn-Mayer Studios Inc. Todos los derechos reservados. El color PINK es una marca comercial registrada de Owens Corning. © 2026 Owens Corning. Todos los derechos reservados.